

mopedix

# Uživatelská příručka

mopedix Electrix



CZ

# MOPEDIX ELECTRIX

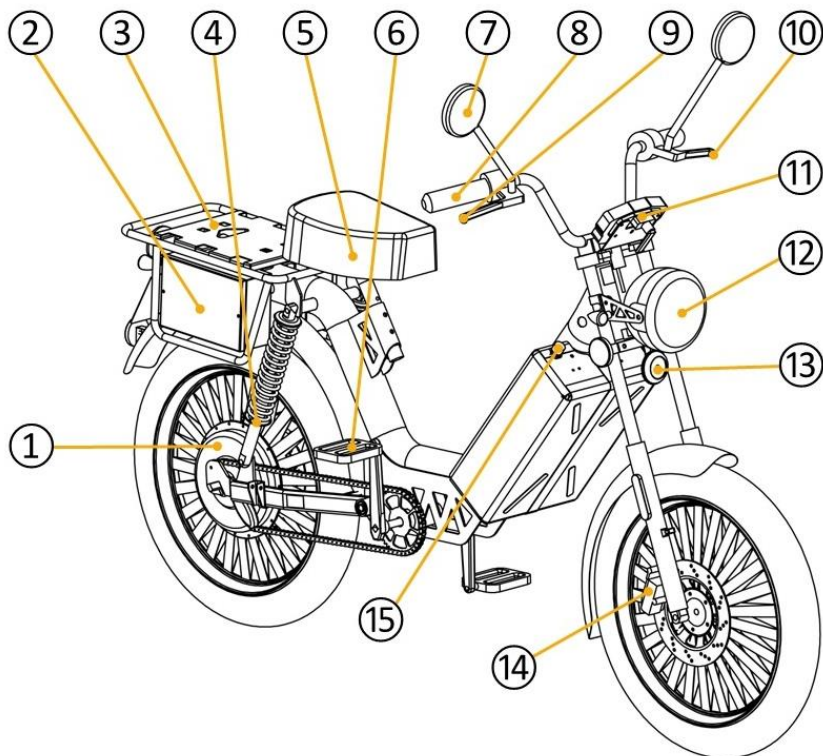

- ① elektromotor v náboji zadního kola s volnoběžným kolečkem
- ② skříňka s pojistkami, přerušovačem a měničem na 12 V
- ③ multifunkční nosič
- ④ zadní tlumič s nastavitelnou tuhostí (5 úrovní)
- ⑤ výškově nastavitelné sedlo řidiče (3 polohy)
- ⑥ šlapací pedál
- ⑦ polohovací zpětné zrcátko
- ⑧ pravá rukojeť s ovladačem plynu
- ⑨ páka brzdy předního kola s nádobkou na brzdovou kapalinu
- ⑩ páka brzdy zadního kola s nádobkou na brzdovou kapalinu
- ⑪ LCD displej se spínací skříňkou
- ⑫ přední LED světlomet (3 režimy svícení)
- ⑬ klakson
- ⑭ brzdíč přední hydraulické dvoupístové brzdy s brzdovým kotoučem
- ⑮ zásuvka pro připojení externí nabíječky akumulátoru

# MOPEDIX ELECTRIX

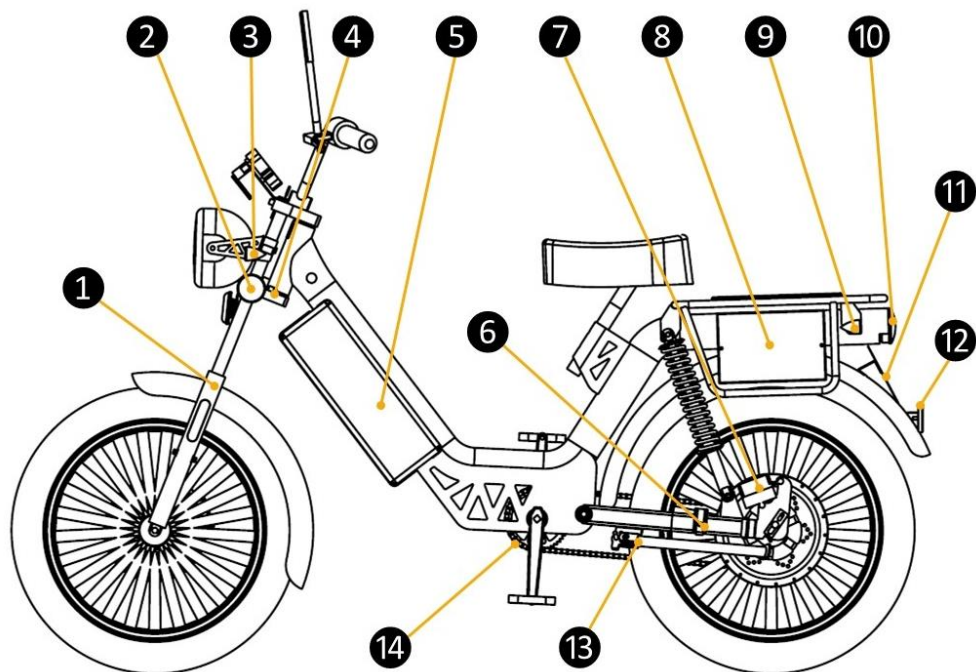

- |   |   |
|---|---|
| ① přední vidlice s hydraulickými tlumiči                          | ⑧ skříňka s řídicí jednotkou                            |
| ② boční odrazka   | ⑨ zadní směrovka  |
| ③ přední směrovka   | ⑩ zadní / brzdové světlo                                |
| ④ oko pro umístění zámku přední vidlice                           | ⑪ držák na SPZ  |
| ⑤ ochranný box s akumulátorem v nárazuvzdorném rámečku            | ⑫ zadní odrazka   |
| ⑥ zadní kyvná vidlice se stupačkami pro spolujezdce               | ⑬ stojan s bezpečnostním spínačem                       |
| ⑦ brzdící zadní hydraulické dvoupístové brzdy s brzdovým kotoučem | ⑭ řetěz nezávislého šlapacího pohonu s napínací kladkou |

# NEŽ VYRAZÍŠ

---

**Gratulujeme Ti k nákupu mopedixe Electric!** Před první jízdou si přečti následující pokyny k obsluze a údržbě stroje a bezpečnosti provozu. Jejich dodržováním prodloužíš životnost mopedixu a jeho součástí, ale i svoji a svého okolí.

## Před jízdou si vždy zkontroluj, že:

---

- máš odstraněné všechny ochranné prvky použité pro transport;
- máš odstraněná všechna mechanická zabezpečení mopedixe, jako je zámek přední vidlice apod.;
- pneumatiky nejsou poškozené ani nadměru opotřebené a mají dostatečnou hloubku dezénu (min. 0,8 mm);
- tlak v pneumatikách odpovídá doporučeným hodnotám (viz štítek na pravé skříňce pod nosičem);
- řídítka se otáčejí plynule;
- skříňka s akumulátorem je nahoře i dole pevně zajištěna gumovými přezkami;
- po otočení klíčkem ve spínací skříňce se ozve zvukové znamení a rozsvítí se LCD displej;
- přední a zadní světlomet svítí, směrovky a klakson fungují;
- máš dostatečně nabitou baterii (viz ukazatel stavu na displeji);
- máš dostatek brzdové kapaliny (zkontroluj přes sklíčka nádobek na řídítkách);
- máš seřízená a čistá zpětná zrcátka;
- máš seřízená řídítka a sedlo na svou výšku (bezpečně a pohodlně dosáhneš rukama na řídítka a nohama na pedály);
- v případě jízdy se spolujezdcem jsou sklopené stupačky a spolujezdec na ně nohama dosáhne;
- máš příslušné řidičské oprávnění (min. AM nebo B).

## Nezapomeň!

---

- **Maximální nosnost mopedixe je 176 kg.**
- **Mopedix může do terénu, kalužím hlubším než 20 cm se vyhýbej.**
- **Neměj mopedixe tlakovou vodou (více viz dále).**

# DISPLEJ | OVLÁDACÍ PRVKY

Veškeré ovládací prvky jsou umístěny na řídítkách. Elektrický pohon se ovládá plynovou rukojetí na pravém řídítku – otáčením směrem k sobě zvyšuješ výkon motoru.

Pohon pomocí pedálů je na elektromotoru zcela nezávislý. Využívá se jako přípomoc v případě poklesu kapacity akumulátoru, nouzově lze využít pro došlapání i při úplném vybití. Pedály umožňují rovněž aktivní jízdu do zatáček a změnu polohy nohou při delších jízdách.

## Ovládací prvky na řídítkách a zobrazení na displeji:



- ① levá rukojeť s pákou zadní brzdy
- ② spínač klaksonu
- ③ P - rezervní spínač
- ④ přepínač dálkové / potkávácí světlo
- ⑤ přepínač směrovek (pravá a levá)
- ⑥ spínač varovných světel

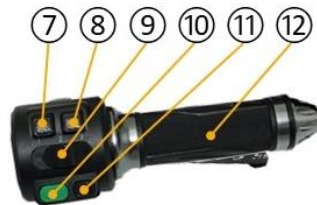

- ⑦ spínač obrysového světlometu
- ⑧ spínač hlavního světlometu
- ⑨ přepínač jízdních režimů (1-2-3)
- ⑩ S - aktivace/deaktivace pohonu
- ⑪ R - aktivace tempomatu (stiskem po uvolnění plynu; deaktivuje se přidáním plynu nebo zabrzděním)
- ⑫ pravá rukojeť s ovládáním plynu a pákou přední brzdy



- ① D - indikátor aktivace pohonu
- ② směrovky / varovná světla
- ③ indikátor výkonu motoru
- ④ indikátor kapacity akumulátoru
- ⑤ tachometr (km/h)
- ⑥ počítadlo ujetých kilometrů (km) - po „nastartování“ na několik vteřin ukazuje ODO
- ⑦ indikátor sepnutého tempomatu
- ⑧ indikátor jízdního režimu (P-1-2-3)
- ⑨ indikátor dálkových světel
- ⑩ zámek spínací skříňky s klíčkem

# JE ČAS NASEDNOUT!

**Máš všechno zkontrolované?** Výborně, můžeš vyrazit:

- Nasedni, stiskni alespoň jednu brzdovou páku.
- Přenes váhu na pravou nohu, kterou stojíš na zemi. Levou nohou „zakopni“ stojánek směrem dozadu do horizontální polohy.
- Strč klíček do zámku spínací skříňky a otoč doprava.
- Počkej, až se rozsvítí LCD displej a proběhnou všechny zkoušky ukazatelů. Tímto je motor mopedixu v pozici „neutrál“ (při otočení plynem se ozve zvukové znamení, ale motor se nerozjede).
- Přepínač jízdních režimů nastav do pozice 1 (přepínat režimy mezi sebou lze kdykoliv během jízdy).
- Stiskni zelené tlačítko S na pravé rukojeti – na displeji se rozsvítí zelené D. Tímto je motor aktivován a při otočení plynu směrem k sobě se mopedix rozjede (POZOR: pro rozjezd musíš zcela povolit brzdové páky).
- Než se rozjedeš, zvol si jízdní režim na přepínači na pravé rukojeti (rozjezd je možný na jakýkoliv režim, mezi režimy lze přepínat kdykoliv během jízdy):
  - 1 - max. rychlost 25 km/h, výkon 50 % (2 kW)
  - 2 - max. rychlost 45 km/h, výkon 70 % (2,8 kW)
  - 3 - max. rychlost 45 km/h, výkon 100 % (4 kW)
- Po uvolnění brzdových pák pomalu otáčeš plynovou rukojetí k sobě. Tímto se mopedix rozjede. Pro rozjezd doporučujeme režim 1, při všech režimech otáčeš plynem pomalu a s citem.
- Dej obě nohy na pedály – a vyraz vstříc novým dobrodružstvím!

## Mr. Mopedix doporučuje



- Během jízdy udržuj pedály pokud možno v horizontální poloze (tzn. obě nohy ve stejné výšce).
- Do zatáček „přešlapuj“: doleva – levý pedál nahoru, doprava – pravý pedál nahoru (jako na kole).
- Při jízdě přes koleje nebo velké nerovnosti si do pedálů klidně stoupni.
- Po skončení jízdy zmáčkní brzdovou páku a deaktivuj pohon stiskem zeleného tlačítka S. Otoč klíčkem vlevo a po zhasnutí displeje postav mopedix na stojánek.

# NABÍJENÍ AKUMULÁTORU

**Při nabíjení akumulátoru se vždy řiď následujícím postupem.**

- Akumulátor nabíjej pokud možno uložený ve stroji. (Podrobný návod na demontáž baterie najdeš dále nebo na webu [www.mopedix.cz](http://www.mopedix.cz).)
- **Pro nabíjení akumulátoru používej pouze nabíječku dodávanou nebo schválenou výrobcem mopedixu.**
- Odšroubuj kryt zásuvky pro připojení externí nabíječky na ochranném boxu.
- Připoj zástrčku nabíječky a zajisti bajonetový konektor utažením po směru hodinových ručiček.

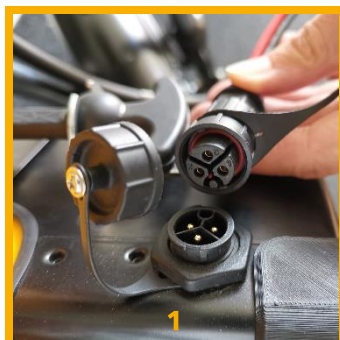

- Síťový kabel nabíječky zapoj do zásuvky 220 V.
- Při nabíjení svítí kontrolka na nabíječce červeně, po úplném nabití svítí zeleně.
- Po úplném nabití akumulátoru se nabíječka vypne sama.
- Po ukončení nabíjení nejprve odpoj síťový kabel, potom uvolni a odpoj bajonetový konektor na ochranném boxu a zašroubuj kryt zásuvky.
- Proces nabíjení můžeš ukončit kdykoliv během nabíjení - vždy postupuj dle předchozího bodu.

## Mr. Mopedix doporučuje



- Aspoň jednou ročně akumulátor zcela nabij a zcela vybij.
- Akumulátor můžeš nabíjet kdykoli, není nutné, aby byl vybitý. Opakované krátké nabíjecí cykly výrazně nemění životnost akumulátoru (v rámci +/- 5 %).
- Doporučená okolní teplota při nabíjení je 0 až 45°C. Nabíjení při teplotě -10 až 0 °C může způsobit snížení výkonu zařízení.
- Při vybití nebo nabíjení mimo uvedený teplotní rozsah může dojít k urychlenému opotřebení akumulátoru.

## SKLADOVÁNÍ AKUMULÁTORU

Při dlouhodobém nepoužívání mopedixu není nutné akumulátor skladovat mimo ochranný box na rámu stroje.

**Při skladování se vždy řiď následujícími pravidly.**

- Akumulátor skladuj na suchém a čistém místě mimo dosah hořlavých materiálů (odpadky, noviny, papír, listí nebo jiné nečistoty).
- **Doporučený stav nabití akumulátoru při skladování je v rozmezí 30-50 %.** Stav nabití akumulátoru zkontroluj minimálně jednou za 3 měsíce skladování.
- Neskladuj dlouhodobě plně nabitý ani plně vybitý akumulátor.
- Akumulátor skladuj ve stabilním prostředí bez výrazných teplotních výkyvů. V místě skladování nepřekračuj teplotní limity:
  - při skladování do 3 měsíců udržuj teplotu v rozmezí -20 až 45 °C;
  - při skladování do 1 roku udržuj teplotu v rozmezí -20 až 23 °C.
- Nesprávné skladování může způsobit poškození akumulátoru, trvalou ztrátu jeho kapacity, případně jeho nefunkčnost.

## Nezapomeň!

- **Akumulátor může představovat riziko požáru.**
- **Akumulátor neobsahuje žádné součásti, které můžeš sám/sama opravit.**
- **Akumulátor neotvírej, veškerý servis musí provádět autorizovaný technik.**



# mopedix

In moped we trust

[www.mopedix.cz](http://www.mopedix.cz)



Copyright © 2023 GOODPED, s. r. o.